

## FACIL karos kapunyitó automata



### Szerelési és karbantartási útmutató

**Verzió:** 2/2009  
**Dátum:** 2009 január  
Rev.2008-10-01 alapján

**Fordította:** Dvorák László

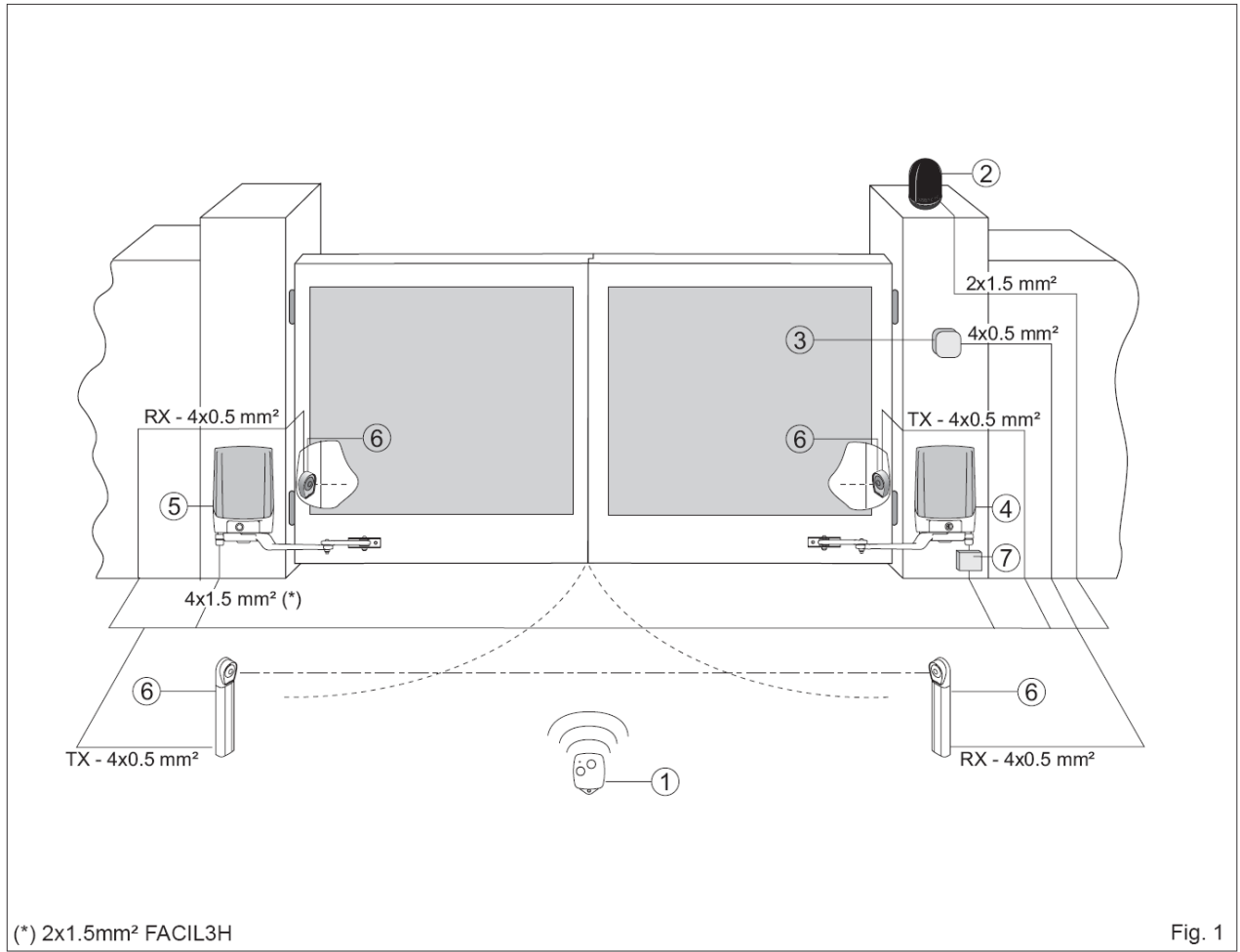

(\*) 2x1.5mm² FACIL3H

Fig. 1

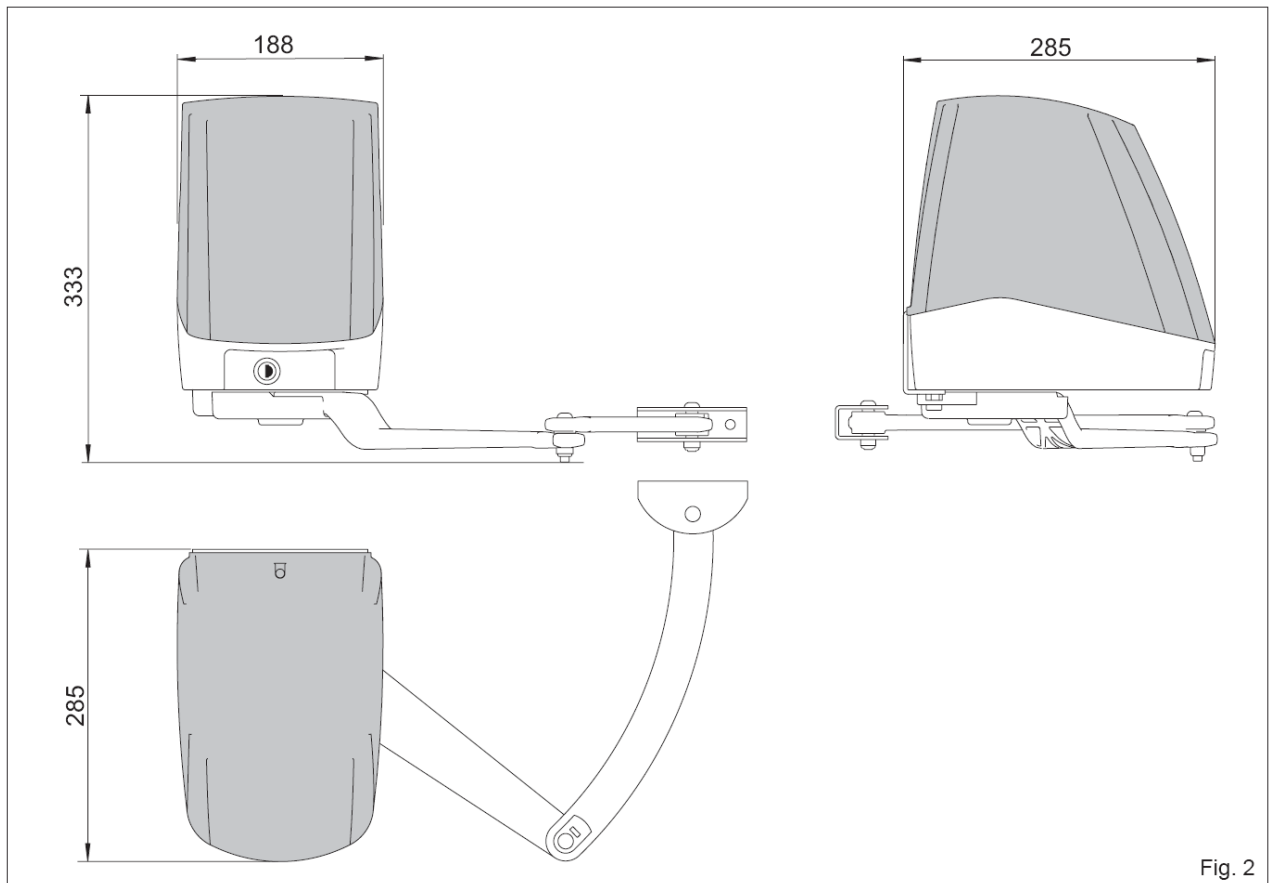

Fig. 2

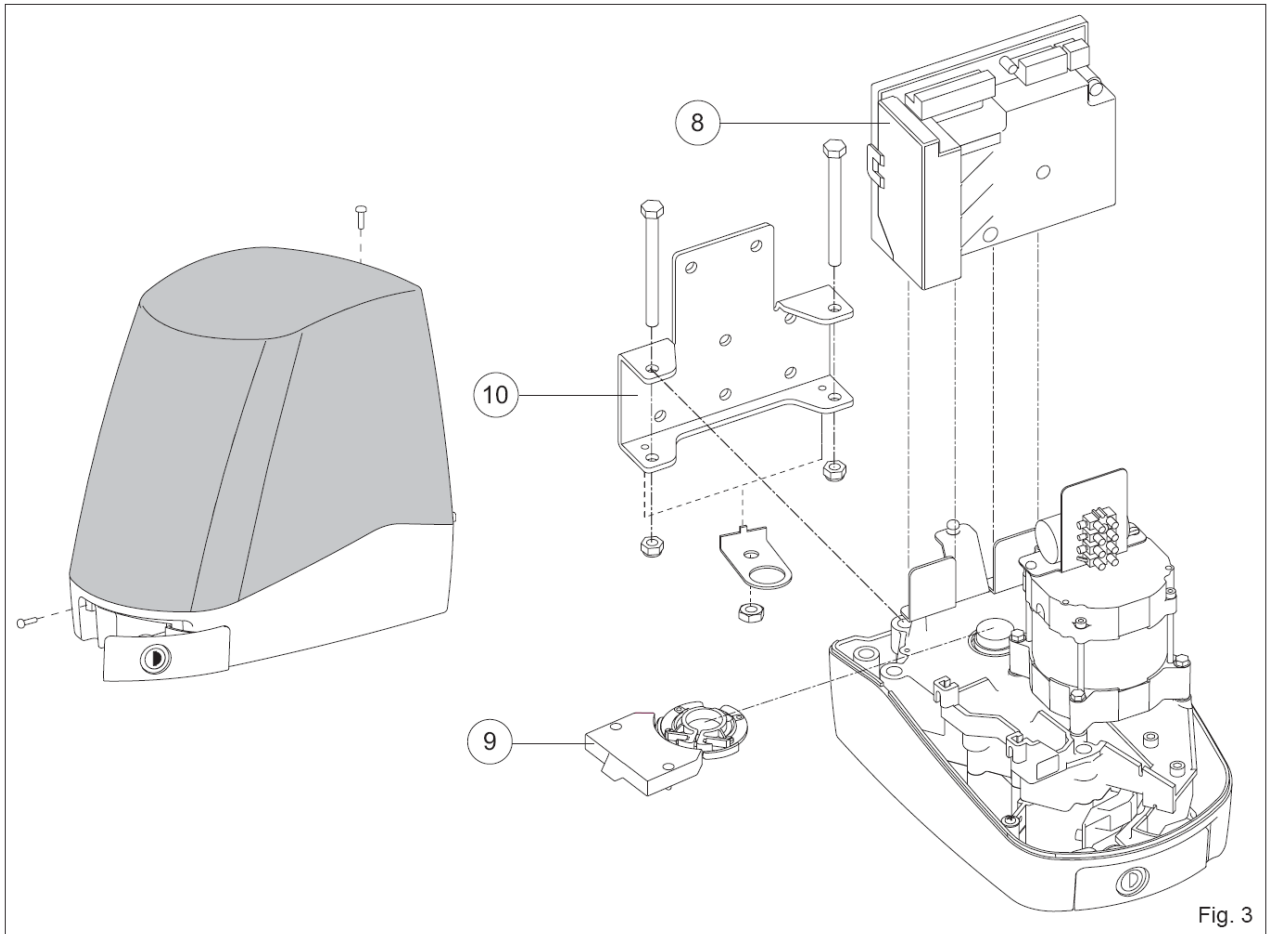

Fig. 3

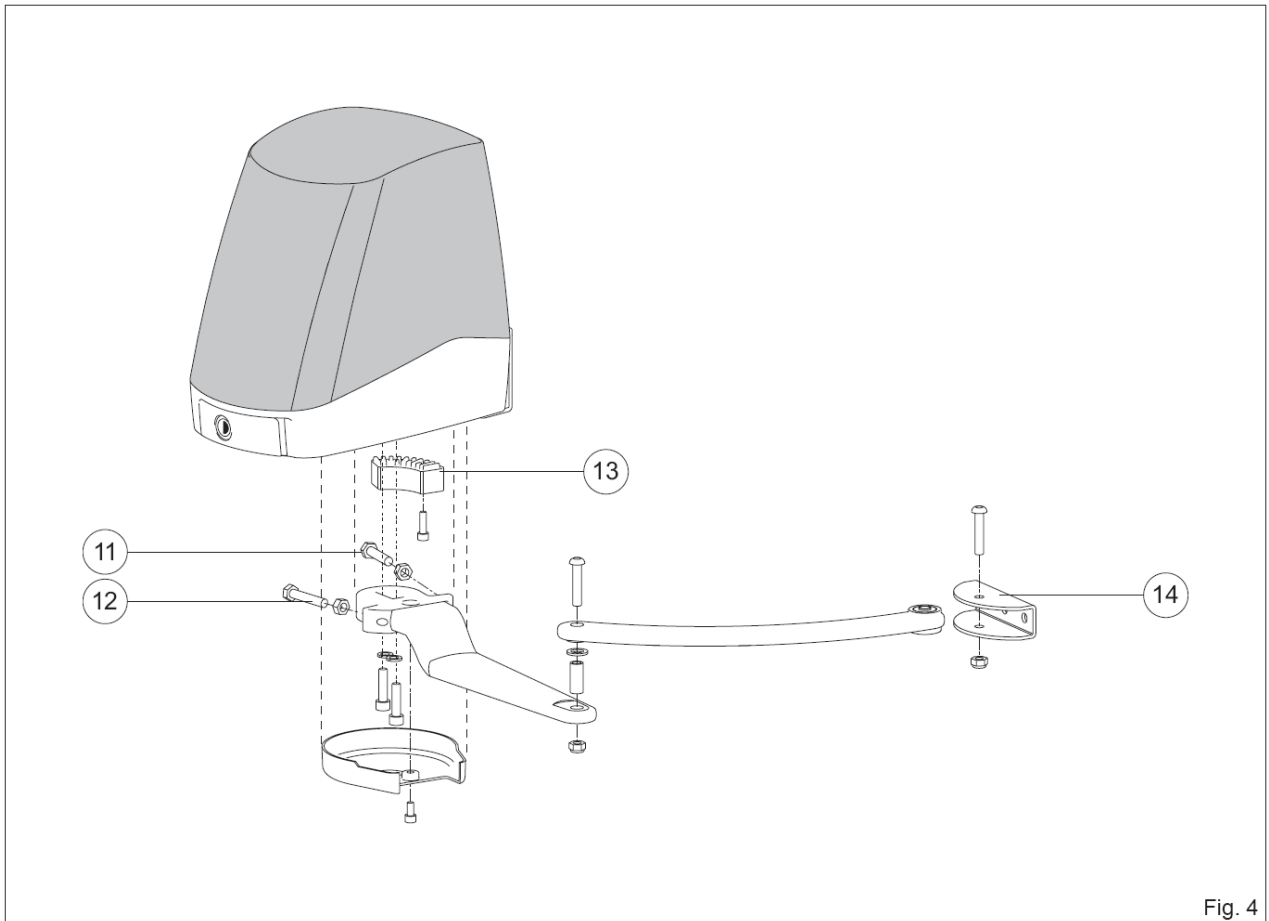

Fig. 4

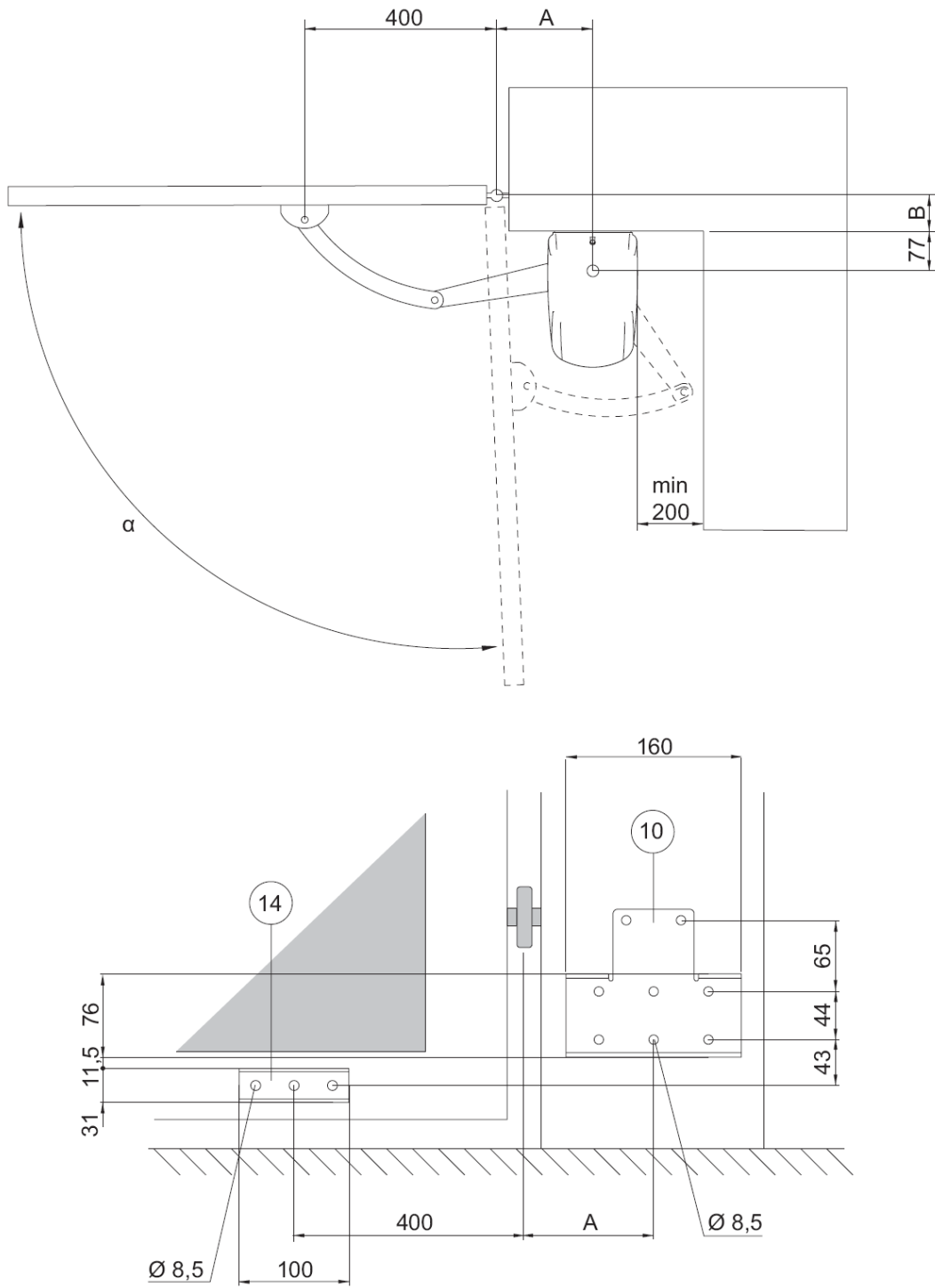
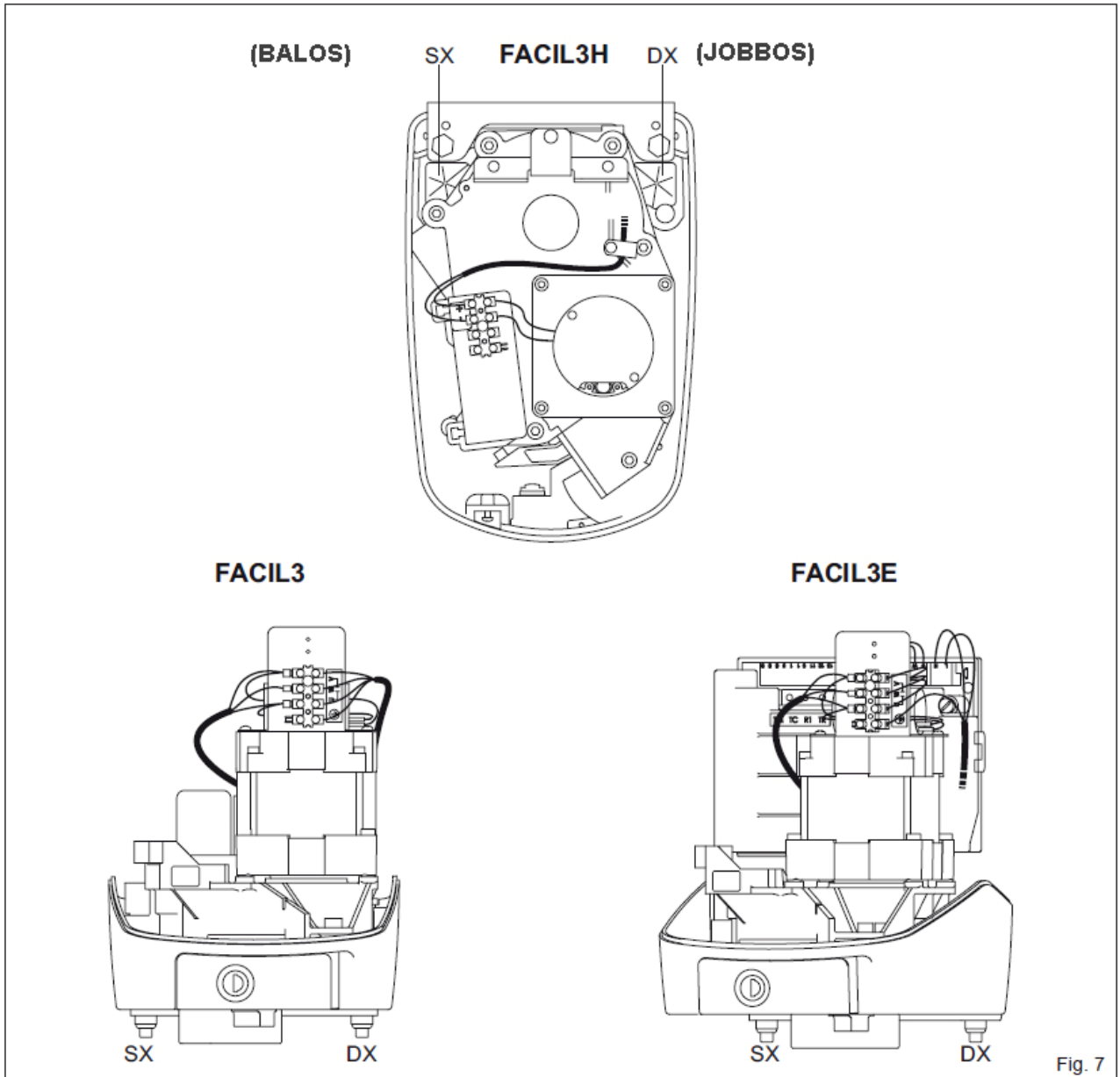
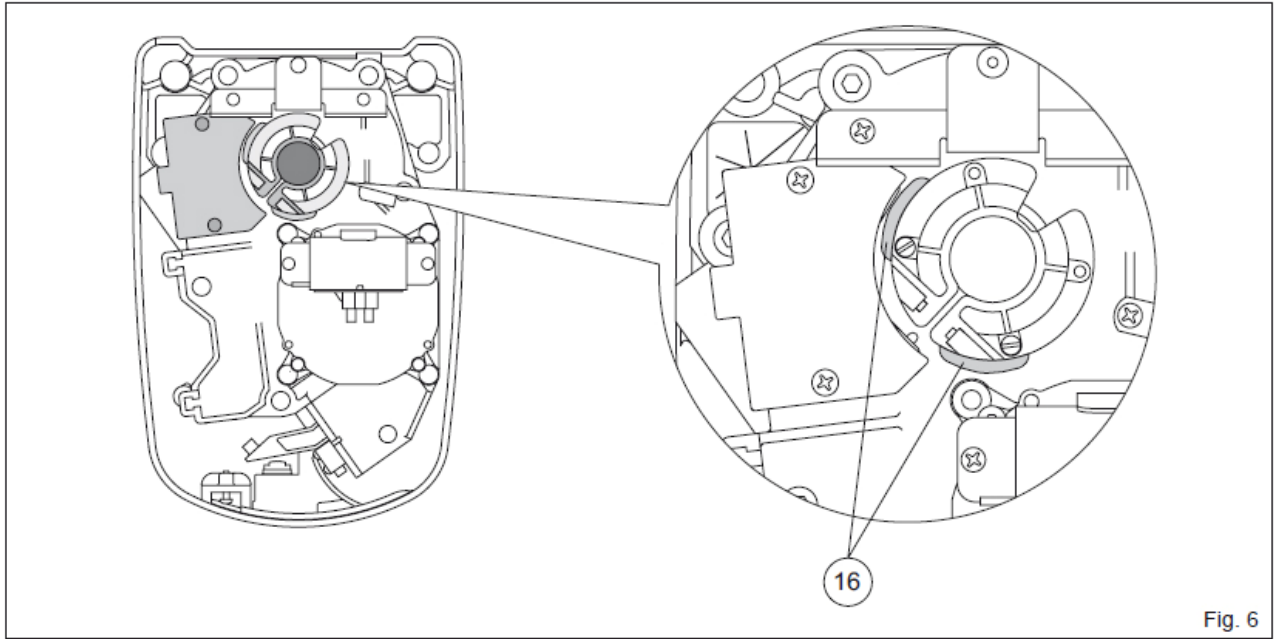

Fig. 5

$\alpha$		A (mm)								
		120	130	140	150	160	170	180	190	200
B (mm)	0	90°	90°	95°	95°	100°	100°	105°	105°	110°
	50	90°	90°	95°	95°	95°	95°	95°	95°	95°
	100	90°	90°	90°	90°	90°	90°	90°	90°	/
	150	90°	90°	90°	90°	90°	90°	90°	/	/
	200	90°	90°	90°	90°	90°	/	/	/	/



## ÁLTALÁNOS BIZTONSÁGI ÓVINTÉZKEDÉSEK

Ez a szerelési utasítás csak szakképzett személyek számára készült.

A szerelést, elektromos bekötéseket és beszabályozásokat a törvények által előírt kellő gondossággal szabad elvégezni.

A termék összeszerelése előtt gondosan olvassa el az utasításokat. A helytelen szerelés veszély forrása lehet.

A csomagolóanyagokat (műanyagok, polystirén, stb.) tilos a környezetbe szétszórni, és azokat a gyermekek számára el nem érhető módon kell tárolni, mert számukra ez veszély forrása lehet.

A szerelés megkezdése előtt ellenőrizze le, hogy a termék tökéletes állapotban van –e.

Ne szerelje fel a terméket robbanásveszélyes területen és légtérben: lángra lobbantó gázok, vagy gőzök jelenléte a biztonságra veszélyes helyzetet okoz.

A motorikus egység felszerelése előtt végezze el az összes olyan szerkezeti módosítást, amely a biztonság érdekében szükséges, és megvéd, vagy elszigetel minden összenyomódás, nyíródás, beszorulás és általános veszélyes területtel szemben.

Ellenőrizze le, hogy a meglévő szerkezetnek kellő szilárdsága, és stabilitása legyen. A motorikus egység gyártója nem felelős az egység keretrendszerének a motorikus egységhez történő csatlakozás gondatlan kivitelezéséért, sem annak a használat során létrejövő deformációjáért.

A biztonsági egységeket (fotocellák, mechanikus akadályérzékelők, vész-állj eszközök, stb.) annak figyelembe vételével kell felszerelni, hogy: gondoskodjon a rendelkezések és előírások betartásáról, megfeleljen a helyes munkavégzés követelményeinek, a szerelési területnek, a rendszer működési logikájának, és a motorizált ajtó, vagy kapu által kifejtett erő követelményeinek.

A biztonsági egységeknek védenie kell az összenyomódás, elnyíródás, csapdahelyzetbe kerülés és a motorizált ajtó vagy kapu általános veszélyeztetési területével szemben.

A veszélyeztetett terület kijelölése törvényes előírás.

Minden egyes összeállítást el kell látni a motorizált ajtó adatazonosítóinak látható jelzésével.

 A hálózatra történő becsatlakozás előtt ellenőrizze, hogy a hálózat a teljesítmény igénynek megfelelő besorolású legyen.

Minimálisan 3 mm. –es érintkező távolságú, többszörösen szigetelt kapcsolót kell használni a hálózati csatlakozáshoz. Ellenőrizze le, hogy az elektromos szerelés áramesése a differenciál kapcsolónak megfelelő legyen, és legyen ellátva áramköri védelemmel.

Győződjön meg arról, hogy a motorizált ajtónak a fokozott biztonsági szabályoknak megfelelő földelő csatlakozása meglegyen. Szükség esetén a motorizált ajtót vagy kaput egy a biztonsági előírásoknak megfelelő, megbízható földelési rendszerhez csatlakoztassa. A felszerelés, karbantartás és javítás ideje alatt válassza le a hálózati tápfeszültséget, mielőtt a fedelet kinyitja, hogy hozzáférhessen az elektromos részekhez.

 Az elektromos részek szereléséhez földelt antisztatikus vezető karkötőt viseljen.

Az ajtó gyártója minden felelősséget elhárít az olyan esetekre vonatkozóan, ahol a részegységek alkalmatlanok a biztonságos és helyes működésre; a gyártmányt csak az eredeti tartalék alkatrészekkel szabad használni. Javításra, vagy cserére kizárólag a DITEC tartalék alkatrészek használhatóak fel.

A szerelést el kell látni az automatikával, a motorizált ajtó, vagy kapu kézi, illetve vészműködtetésével kapcsolatos összes információval, a végfelhasználót pedig el kell látni a működési utasításokkal.

## GÉPI BERENDEZÉSE ELŐÍRÁSAI

A Gépészeti Előírásoknak (98/37/EC) megfelelően, az ajtót, vagy a kaput motorizáló felszerelőnek ugyanolyan a felelőssége, mint a berendezés gyártójának, és ugyanúgy kell:

- egy technikai dokumentációt készítenie, amely a Gépészeti Előírások V. fejezetében van előírva; (A technikai dokumentációt a kapcsolódó nemzeti hatósági ügyintézésnek megfelelően a motorizált ajtó gyártásától számított 10 évig meg kell tartania, és tárolnia);

- továbbítani a Gépészeti Előírások II-A fejezetéhez kapcsolódó EC megfelelőségi nyilatkozatot
- hozzácsatolnia (ráakasztania) a CE márkajelét a hálózati működtetésű ajtóra, a Gépészeti Előírások I. fejezetének 1.7.3. pontjában előírtaknak megfelelően

További információkért a Technikai Kézikönyves Segítség („Technical Manual Guidelines”) az alábbi Internet címen érhető el: <http://www.ditec.it>

## ALKALMAZHATÓSÁG

**Besorolás:** 3 (minimum 10 – 5 év a működési élettartam napi 30 – 60 ciklus esetén).

**Használat:** GYAKORI (járművek vagy gyalogos átbocsátásokhoz többlakos városi házakban vagy kis lakóparkokban, vagy gyakori gyalogos használattal).

- a megadott jellemzőket az ajánlott súlynak megfelelően kell érteni (kb. 2/3 –a a maximális megengedhető súlynak). A jellemzők csökkenését kell feltételezni, ha a beléptetés a maximálisan megengedett súllyal történik
- A szerviz besorolás, futási idők, és az egymást követő ciklus szám csupán statisztikai jellegű módon lett meghatározva, átlagos működési jellemzők esetén, és ezért szükségtelen az alkalmazható használati jellemzőket meghatározni. Egy adott időszak alatt a gyártmány jellemző tulajdonságai olyanok lesznek, hogy nem igényel speciális karbantartást.
- Minden automatikus beléptető pillanatnyi jellemző értékeire hatással lehetnek az olyan független változók, mint a súrlódás, kiegyensúlyozottság és környezeti faktorok, melyek mindegyike hatással lehet az automatikus beléptető jellemzőire, annak, vagy egyes részeinek (beleértve magára az automatikus egységre is) élettartam – csökkenésére. A beállításakor speciális helyi feltételeket helyesen kell figyelembe venni, és a felszerelést ahhoz kell igazítani, hogy elérhető legyen a maximális tartósság és zavarmentes működés.

## A GYÁRTÓ NYILATKOZATA

(98/37/EC, II fejezet, B alfejezet)

Gyártó: DITEC S.p.A.

Címe: via Mons. Banfi, 3 - 21042 Caronno Pertusella (VA) - ITALY

Ezennel kijelenti, hogy a FACIL sorozatú elektromechanikus kapunyitó automatizáló rendszer

- Illeszkedik a Gépi Eszközökre (98/37/EC) vonatkozó, javított és a nemzeti törvényes teljesítéseknek megfelelően módosított előírásokhoz

- Megfelel az alábbi egyéb EEC előírásoknak: Elektromágneses Megfelelési Előírások 89/336/EEC, és azok módosításai;

Alacsony Feszültségű Előírások 73/23/EEC, és azok módosításai továbbá kijelenti, hogy nem engedélyezi a berendezés szervizbe vitelét, amíg az a szerviz nem egy bejegyzett cég, vagy amelynek részlegei már megtalálhatóak, és ez kijelenti, hogy megfelel a 98/37/EEC előírásoknak és a nemzeti végrehajtott előírásoknak. Caronno Pertusella, 2006/03/29.

Fermo Bressanini

(Elnök)

## 1. TECHNIKAI ADATOK

	FACIL3	FACIL 3E	FACIL3H
Tápfeszültség:	230 V~ 50 Hz	230 V~ 50 Hz	24 V=
Áramfelvétel:	1,2 A	1,2 A	8A
Motor forgató nyomaték	240 Nm	240 Nm	200Nm
Működési idő	22 s / 90 °	22 s / 90 °	12-32 s / 90 °
Működési besorolás	3 – GYAKORI HASZNÁLAT	3 – GYAKORI HASZNÁLAT	3 – GYAKORI HASZNÁLAT
Besorolás	S2=15 min, S3=25%	S2=15 min, S3=25%	S2=30 min, S3=50%
Működési hőfoktartomány	-20 °C / +55 °C	-20 °C / +55 °C	-20 °C / +55 °C
Védelmi fokozat:	IP54	IP54	IP54
Vezérlő egység	E2	E2 (beépítve)	VIVA h
<b>Kapuszárny méretek</b> <b>m = Kapuszárny szélesség</b> <b>kg = Kapuszárny súlya</b> <span style="display: inline-block; width: 15px; height: 15px; border: 1px solid black; background-color: white;"></span> Ajánlott méretek  <span style="display: inline-block; width: 15px; height: 15px; border: 1px solid black; background-color: gray;"></span> Határméretek			

## 2. ÁBRAMAGYARÁZATOK

A megadott működési és teljesítmény adatok csak DITEC kiegészítő és biztonsági egységekkel garantálhatóak.

### 2.1 A szabványos összeállítás részegységei (1. ábra)

- [1] Rádió
- [2] Villogó lámpa
- [3] Kulcsos kapcsoló
- [4] FACIL 3E (meghajtómotor és vezérlő egység)  
A tápfeszültséget egy típus – azonos egypólusú, legalább 3 mm nyitott érintkező távolságú (nem általunk szállított) kapcsolóhoz kell kötni, amit úgy szereltek fel, hogy védve legyen a véletlenszerű, vagy illetéktelen működtetéssel szemben. A hálózathoz csatlakoztatást úgy kell végrehajtani, hogy a vezetékeit a vezérlő egységhez, valamint a biztonsági egységekhez csatlakozó vezetékektől függetlenül, és elkülönítve kell elvezetni.
- [5] FACIL 3 (csak a meghajtómotor)
- [6] Fotocellák
- [7] Bekötő doboz (nem mi szállítjuk)

### 2.2 meghajtómotor részegységei

- [8] Vezérlő egység (E2 típusú)
- [9] BOXFC1 végállás kapcsoló (opcióként)

### 2.3 Kiegészítők

- BATK2** Akkumulátor készlet (csak a FACIL3H –hoz)  
**BOX FC1** Végállás kapcsoló

## 3. FELSZERELÉS

Egyéb meghatározás hiányában az összes méret milliméterben értendő.

### 3.1 Szerelés előtti ellenőrzés

Ellenőrizze, hogy a szerkezet kellően szilárd legyen, és hogy a forgópántok megfelelően be legyenek zsírozva.  
Ellenőrizze, hogy a felszerelési méretek a fig. 5. ábrának megfelelőek legyenek.

### 3.2 A meghajtómotor felszerelése

- Stabilan rögzítse a [10] felerősítő lemezt a kapu oszlophoz, valamint a [14] kapuszerelvényt a kapuhoz, a fig. 5 ábrának megfelelően.
- Távolítsa el a fedelet és szerelje fel a meghajtómotort a [15] felerősítő lemezre a fig.3 ábra szerint.
- Oldja ki a meghajtómotort (lásd a működtetési utasításokat)
- Csatlakoztassa a tagolt karokat és a kapuszerelvényeket a 4. ábrának megfelelően.
- A kar csuklórészeit be kell zsírozni, és a csavarokat oly mértékben kell meghúzni, hogy ne akadályozzák a karok mozgását.
- Szükség esetén a [13] ütközőn lévő [11] és a [12] csavarokkal állítsa be a kapuszárny nyitott és zárt helyzetét, ahogy azt a fig. 4 ábra mutatja.

### 3.3 Végállás kapcsoló felszerelése és beállítása

- Szerelje fel a BOXFC1 végállás kapcsolókat a fig. 6 ábrának, valamint a hozzá tartozó szerelési utasításnak megfelelően. Állítsa be a végállás kapcsoló működésbe lépését a [16] csúszó-blokk mozgásával
- Hajtsa végre az elektromos bekötéseket az E2, vagy a

#### 4. ELEKTROMOS CSATLAKOZTATÁSOK

A FACIL3-3E meghajtómotor elektromos bekötését és felélesztését az E2 vezérlő egység szerelési utasítása mutatja.

*Megjegyzés: a FACIL 3E meghajtómotornak egy beépített E2 típusú vezérlő egysége van. A bekötő doboz az ideális alkalmazás a rendszer elektromos csatlakoztatásának megvalósítására*

A FACIL 3H meghajtómotor elektromos bekötését és felélesztését a VIVA H vezérlő egység szerelési utasítása mutatja

#### 5. KARBANTARTÁSI PROGRAM (félévenként)

A 230 V ~ hálózati feszültségről leválasztott állapotban és az akkumulátorokról leválasztott állapotban (ha volt akkumulátor):

- Tisztítsa meg és zsírozza be a meghajtómotor forgó részeit és a kapuszárny sarokcsapjait semleges hatású zsírral.
- Ellenőrizze a rögzítési pontok szilárdságát.

Kösse vissza a hálózati feszültséget, és az akkumulátorokat (ha voltak):

- Ellenőrizze le az erőbeállítást.
- Ellenőrizze, hogy az összes vezérlő parancs és a biztonsági funkciók (fotocellák) megfelelően működnek-e.
- Ellenőrizze, hogy a kioldó rendszer megfelelően működjön.
- Ellenőrizze, hogy az akkumulátorok megfelelően (megszakítás nélkül) működnek, ha VIVA H vezérlő egység és BATK2 akkumulátor készlet van beépítve. Az ellenőrzés azzal történik, hogy lekapcsolja a hálózati feszültséget, és több műveletet hajt végre a kapuval. Miután az ellenőrzés véget ért, kapcsolja ismét vissza a 230 V~ hálózati feszültséget.

*FIGYELEM: a tartalék alkatrészekhez tekintse meg a tartalék alkatrész listát.*



## ITT VÁGJA LE ÉS ADJA ÁT A VÉGFELHASZNÁLÓNAK



### ÜZEMELTETÉSI UTASÍTÁS A FACIL EGYSÉGGEL MŰKÖDTETETT NYÍLÓ KAPUKHOZ

#### KIOLDÁSI UTASÍTÁS

Hibás működés vagy hálózat - kimaradás esetén vegye elő a kulcsot, forgassa el az óramutató járásával megegyező irányba és teljesen nyissa ki a kisajtót. Kézzel nyissa a kapuszárnyat.

A kapu ismételt bezárásához zárja vissza a kisajtót, forgassa el a kulcsot az óramutatóval ellentétes irányba, majd vegye ki a kulcsot

*Vigyázat: A reteszelő és a kioldó műveletet kizárólag álló motornál szabad végrehajtani. Ne lépjen a kapuszárny mozgási tartományába.*

*Megjegyzés (csak FACIL3H esetén): az automatika kikapcsolásához le kell választani a hálózati feszültséget, és az akkumulátorokat (ha vannak).*

*Vigyázat: ha a kisajtót bezárta, de a kulcs még mindig vízszintesen áll, akkor a mikrokapcsoló nyitott állapotban van, és ez az összes művelet végrehajtását megakadályozza.*

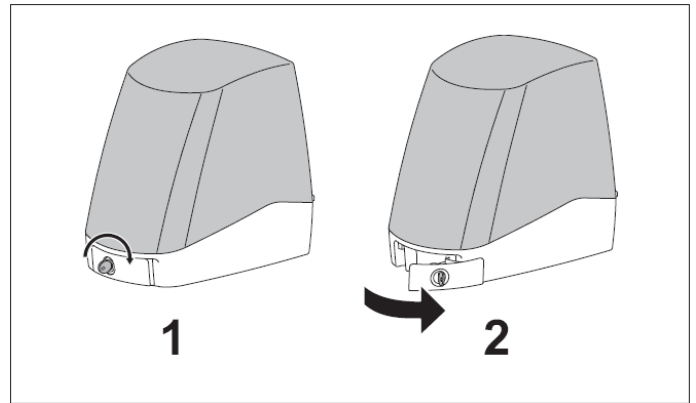

#### ÁLTALÁNOS BIZTONSÁGI ÓVINTÉZKEDÉSEK

Az alábbi előírások hozzátartozó és elidegeníthetetlen részét képezik a terméknek, és ezeket a felhasználónak tovább kell adni. Gondosan olvassa el ezeket, mivel a biztonságos összeszereléshez, használathoz és karbantartáshoz fontos információkat tartalmaz. Az utasításokat meg kell tartani, és továbbítani kell a rendszer összes jövőbeli lehetséges felhasználója számára. A terméket csak arra szabad használni, amire kifejezetten megtervezték.

Bármilyen más használata helytelen és veszélyes.

A gyártó és a forgalmazó nem vállal felelősséget a helytelen téves, vagy indokolatlan alkalmazásból eredő lehetséges veszélyekért. Kerülje a forgáspontok vagy mozgó mechanikai részek szomszédságát. Ne lépjen be a motorizált ajtó vagy motorizált kapu mozgástartományába. Ne akadályozza a motorizált ajtó vagy kapun mozgását, mivel az veszély forrása lehet. Ne engedje meg a motorizált ajtó vagy kapu mozgási körzetében a gyermekek tartózkodását, vagy azt, hogy ott játszanak. Tartsa távol a távvezérlő vagy bármilyen más vezérlő eszközt a gyermekektől, annak érdekében, hogy elkerülhesse a motorizált ajtó vagy kapu nem kívánatos működését.

A gyártmány leállása vagy meghibásodása esetén válassza le a hálózatról, ne próbálkozzon a javítással vagy a közvetlen beavatkozással, és csak szakképzett emberrel vegye fel a kapcsolatot.

Az előzőek figyelmen kívül hagyása veszélyes helyzetet okozhat.

Bármilyen tisztítást, karbantartást vagy javítást csak szakképzett embernek kell végrehajtania.

A rendszer hatásos és megfelelő működésének garantálásához elengedhetetlen a gyártási utasítások betartása a motorizált ajtó vagy kapu időszakos karbantartásakor, amelyet csak szakképzett ember hajthat végre.

Célszerű a helyi előírások áttanulmányozása hogy ellenőrizhesse a biztonsági egységek megfelelő működését.

Az összes szerelés karbantartási és javítási munkálatokat dokumentálni kell és a felhasználó számára hozzáférhetővé kell tenni.

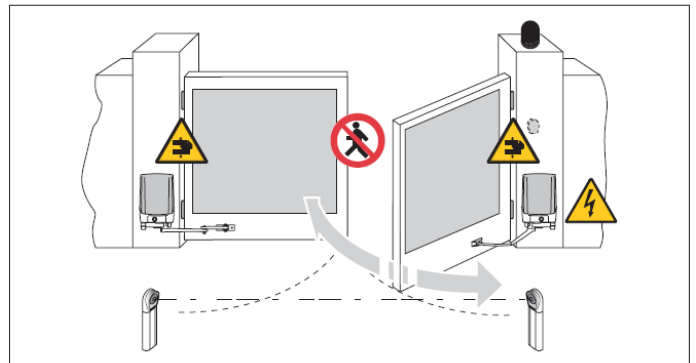

**Felszerelő:**



FACIL 3E ÉS AZ E2 VEZÉRLŐ EGYSÉG BEKÖTÉSEI

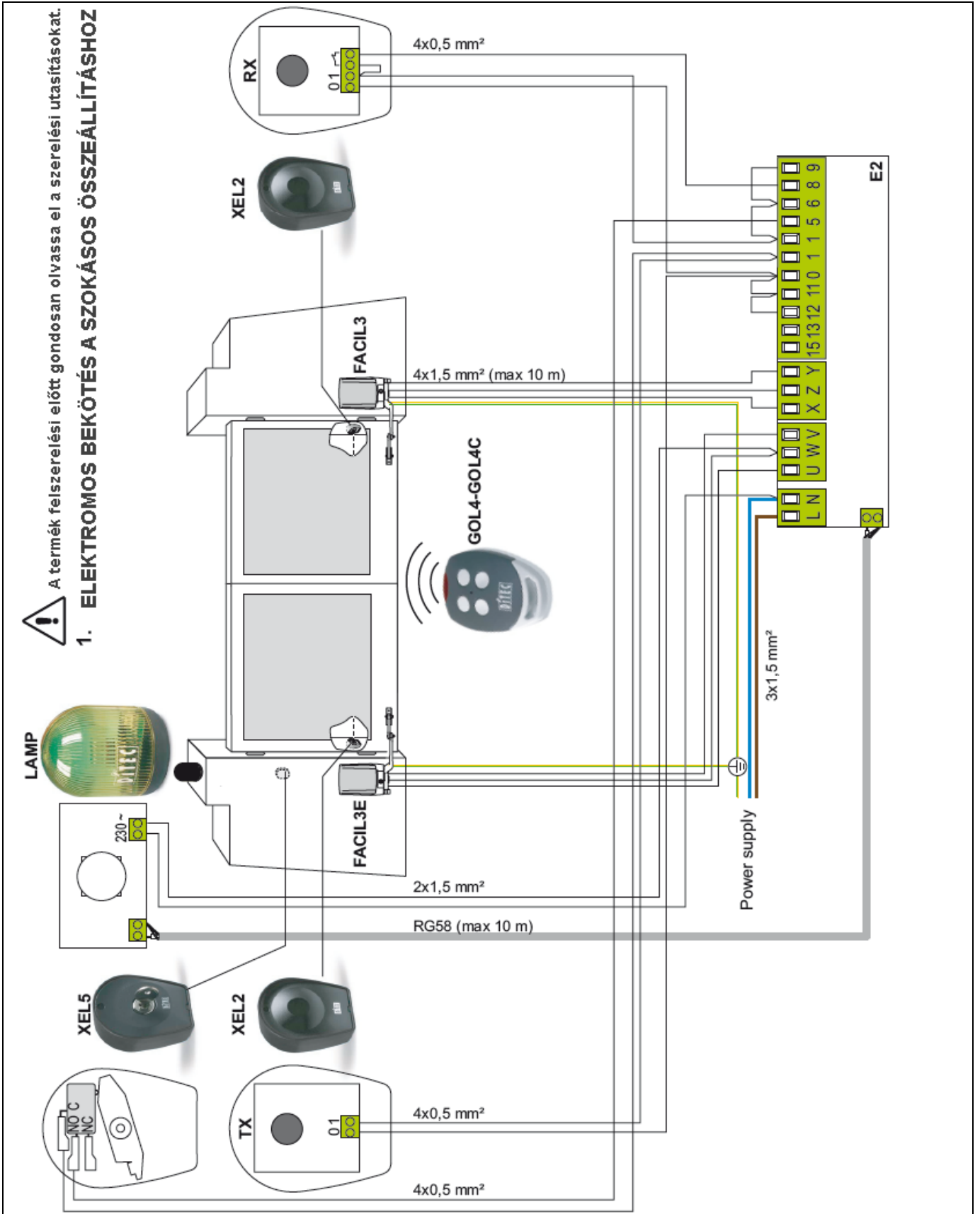

## 2. VÉGÁLLÁS KAPCSOLÓ BEKÖTÉSEK (OPCIÓS LEHETŐSÉG)

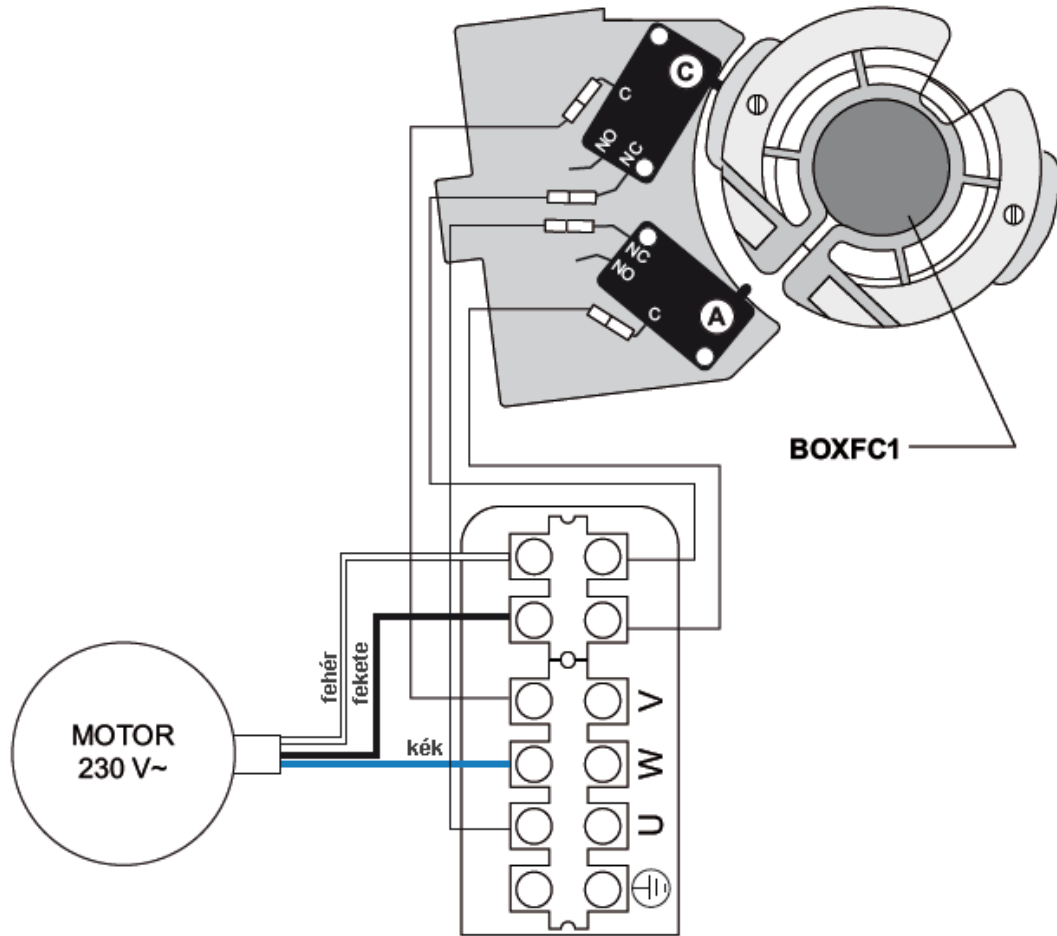

## 3. FACIL 3 MOTOROK BEKÖTÉSE

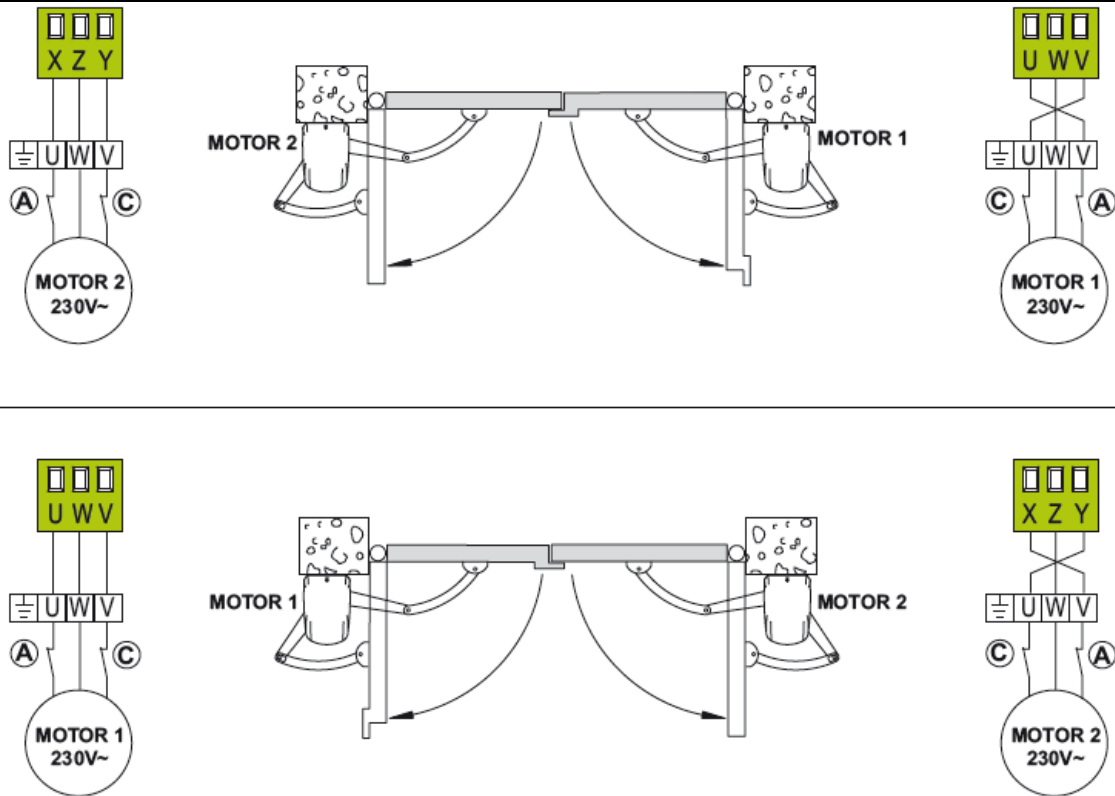

**4.1 VÉGÁLLÁS KAPCSOLÓ NÉLKÜLI ALKALMAZÁS**

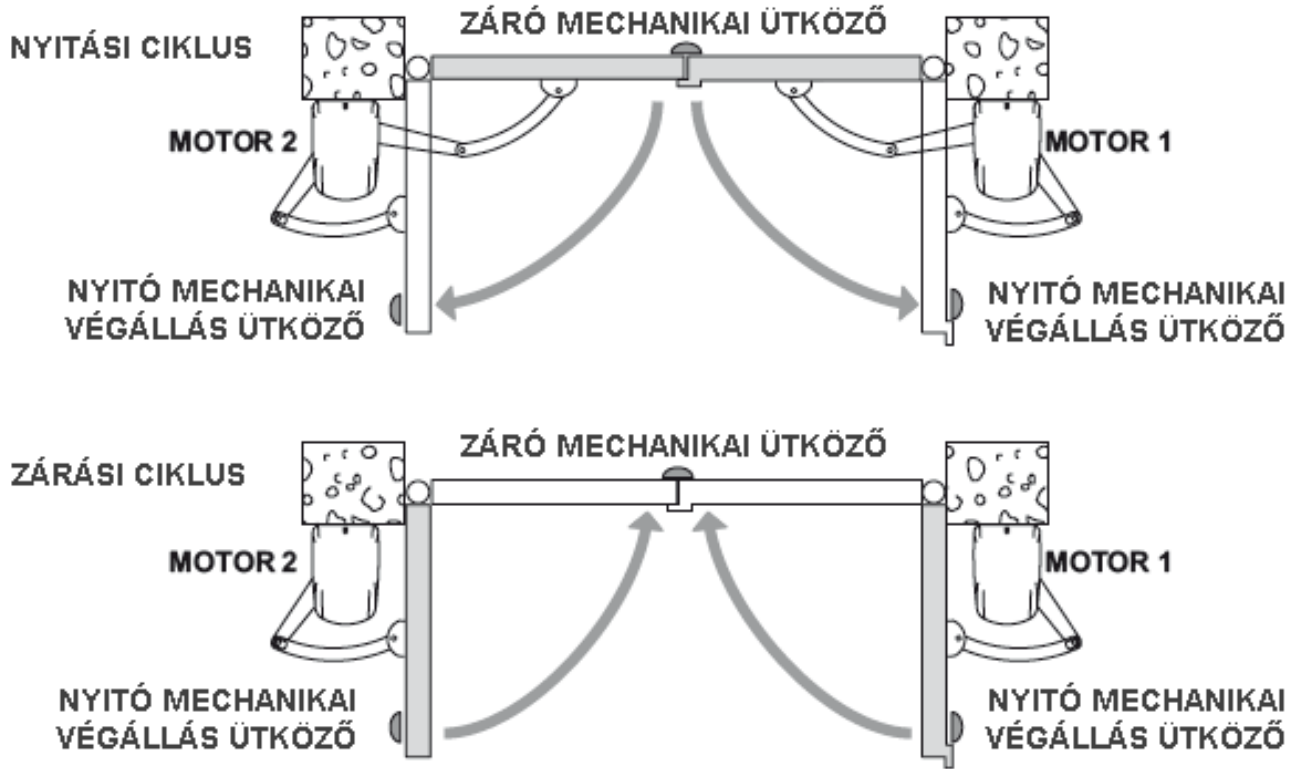

**4.2 VÉGÁLLÁS KAPCSOLÓVAL EGYÜTT ALKALMAZÁS (OPCIÓ)**

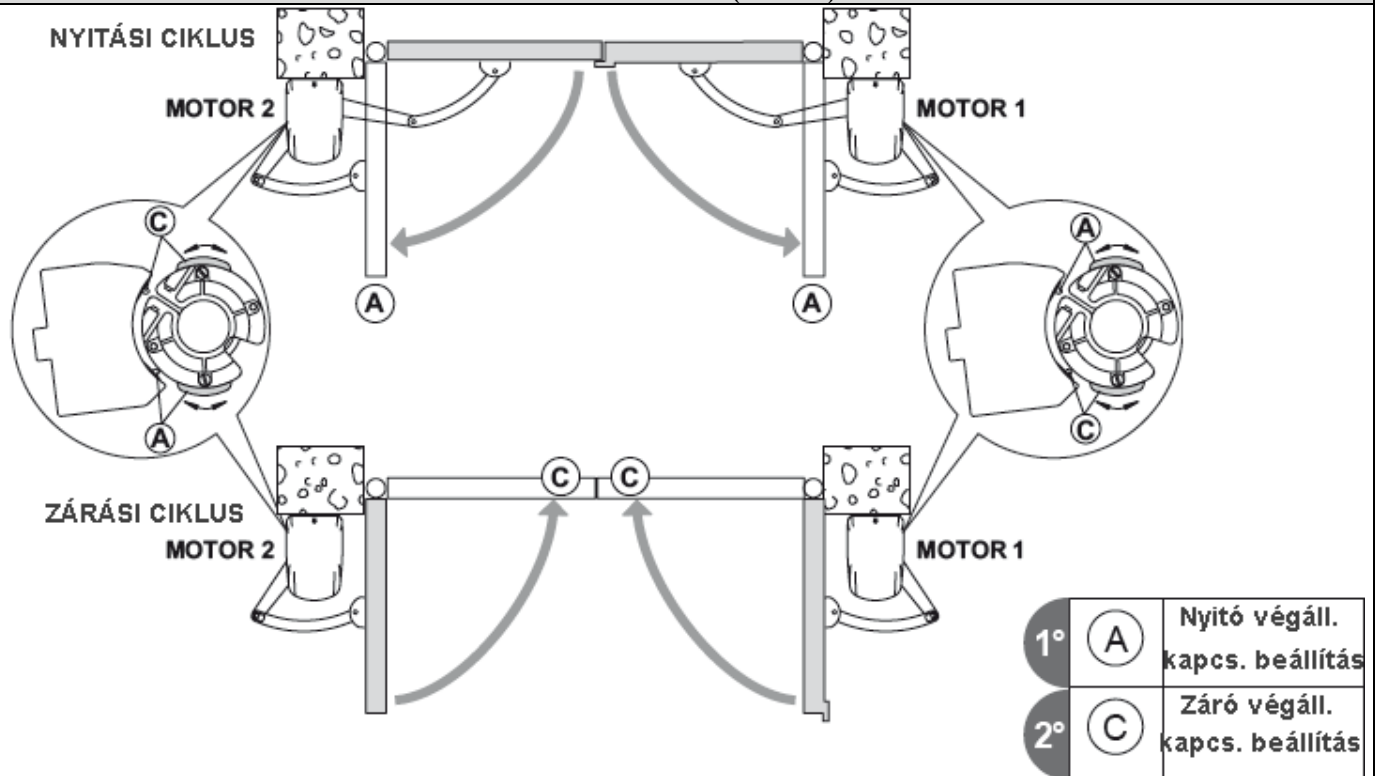

## 5. E2 VEZÉRELŐ EGYSÉG SZOKÁSOS BEÁLLÍTÁSAI

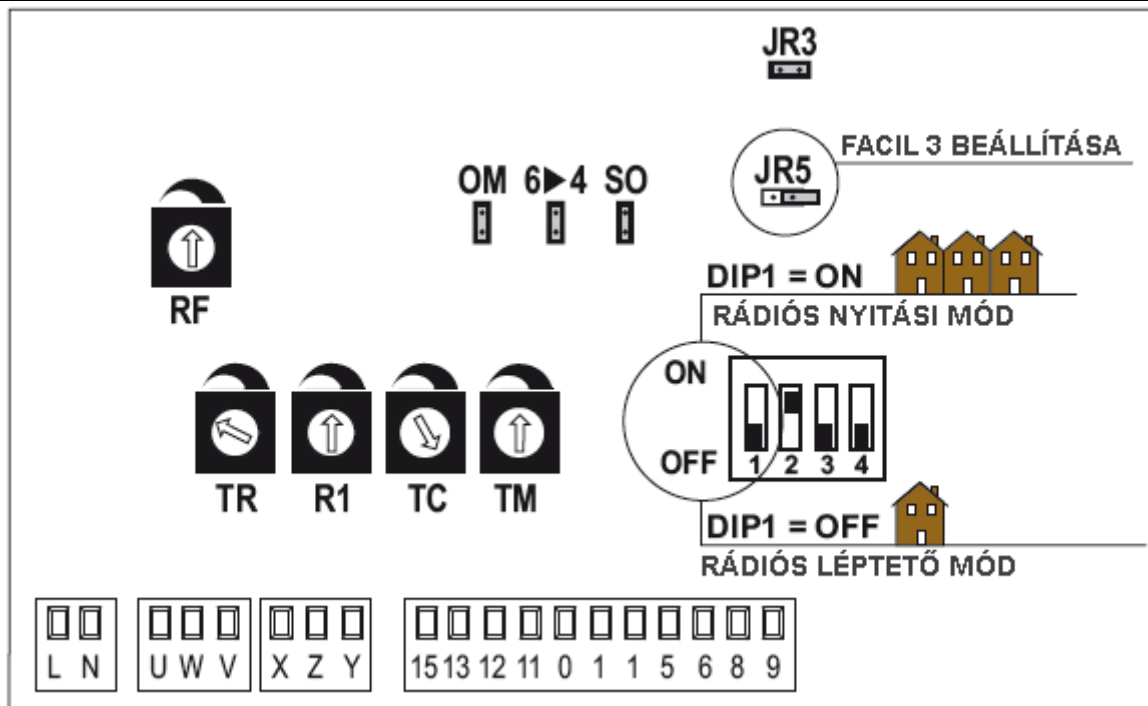

## 6. A RÁDIÓ ENGEDÉLYEZÉSE

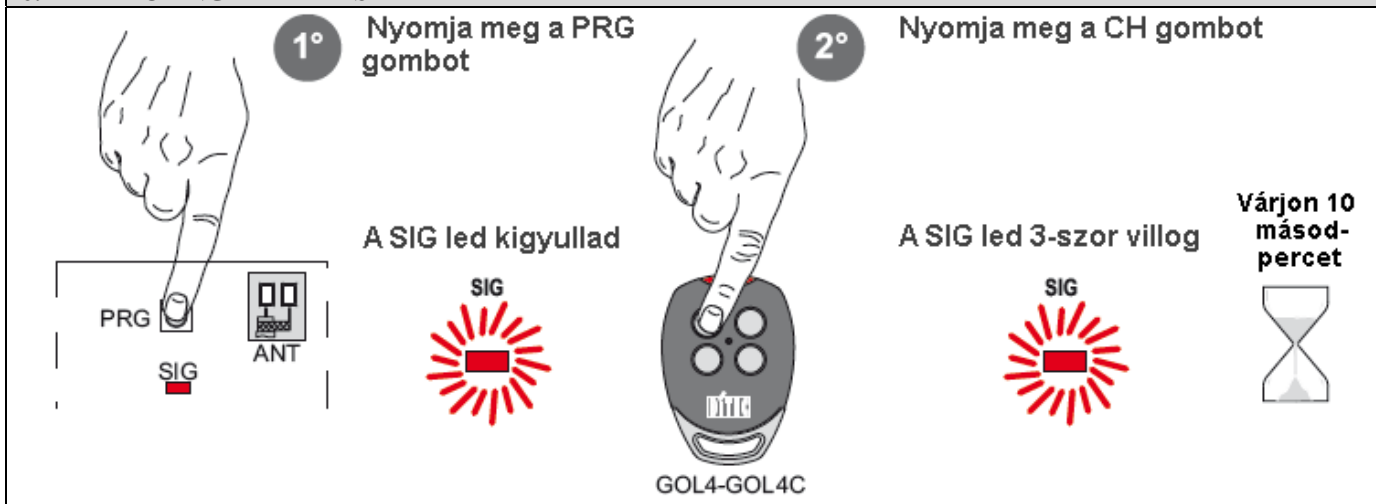

## 7. AZ AUTOMATIKUS ZÁRÁS BEÁLLÍTÁSA

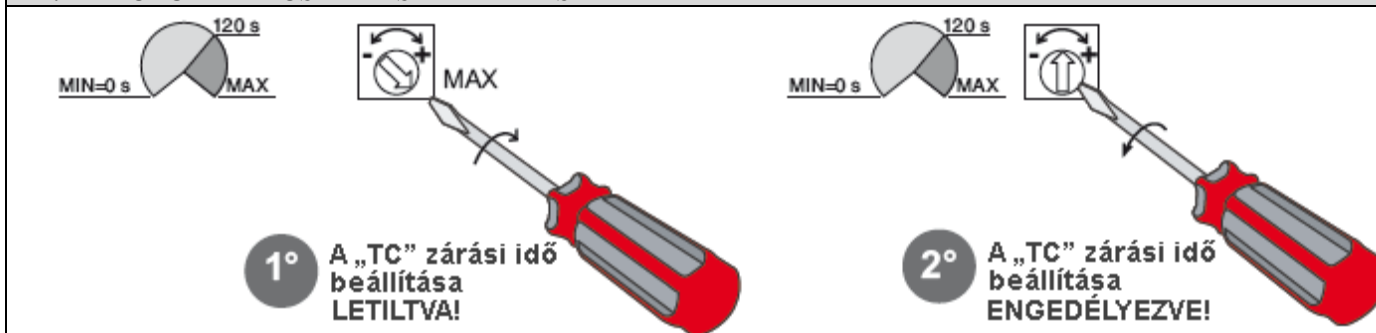

Ettől eltérő beállításokhoz és további információk eléréséhez tekintse át a FACIL, az E2 vezérlő egység és a BIXLR22 rádiós egység szerelési utasítását.

FACIL 3H ÉS A VIVAH VEZÉRLŐ EGYSÉG BEKÖTÉSEI

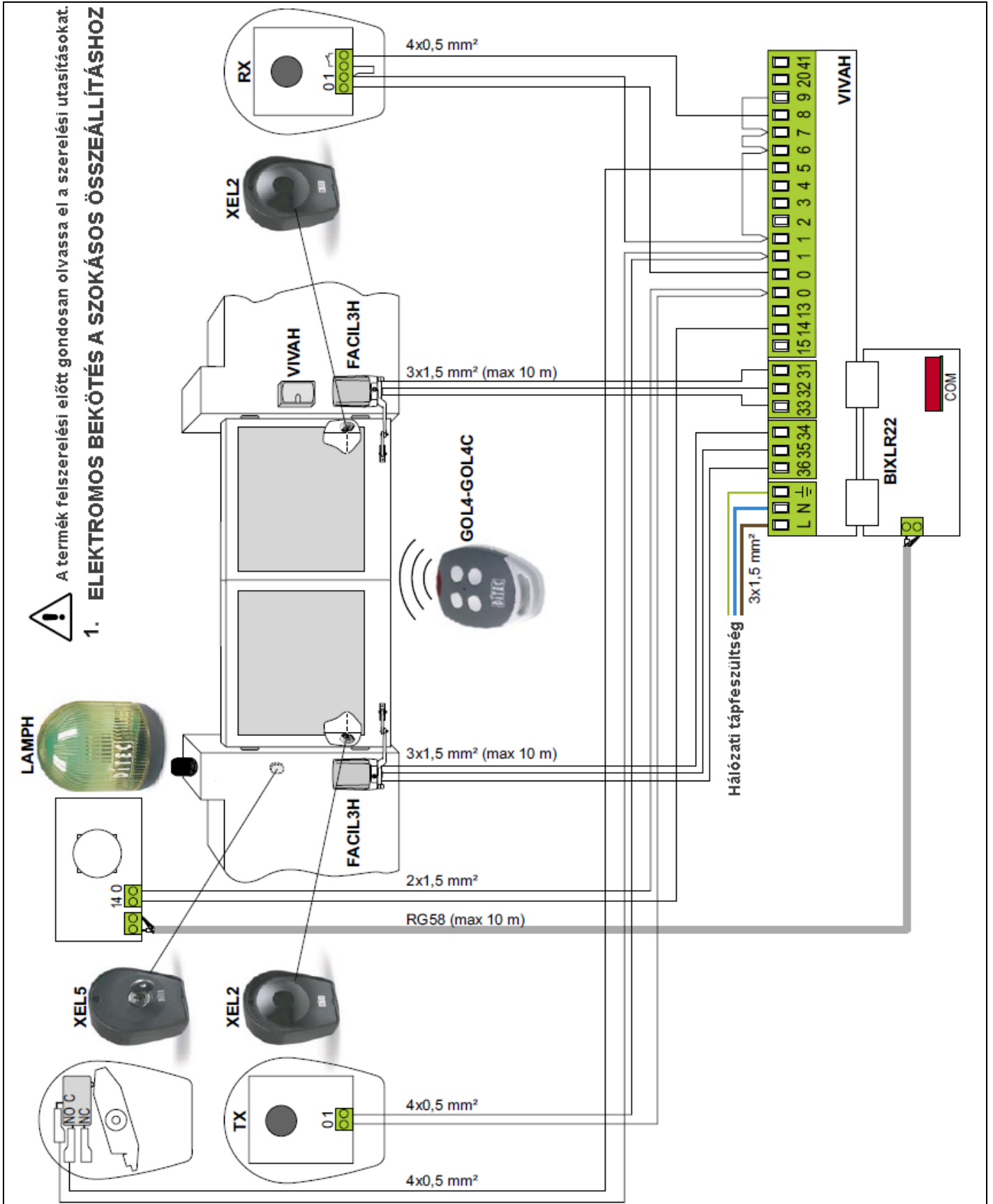

## 2. VÉGÁLLÁS KAPCSOLÓ BEKÖTÉSEK (OPCIÓS LEHETŐSÉG)

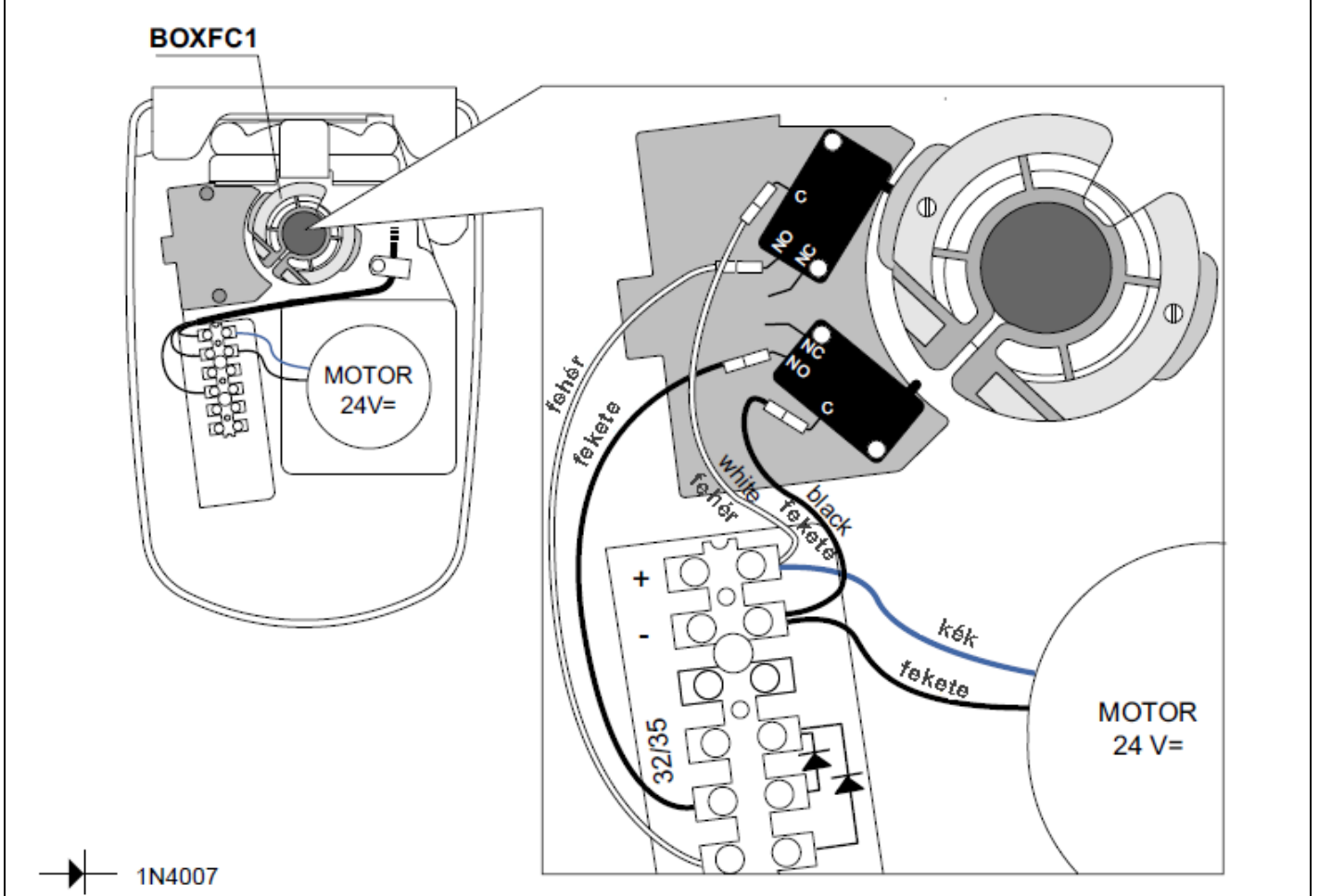

## 3. FACIL 3H MOTOROK BEKÖTÉSE

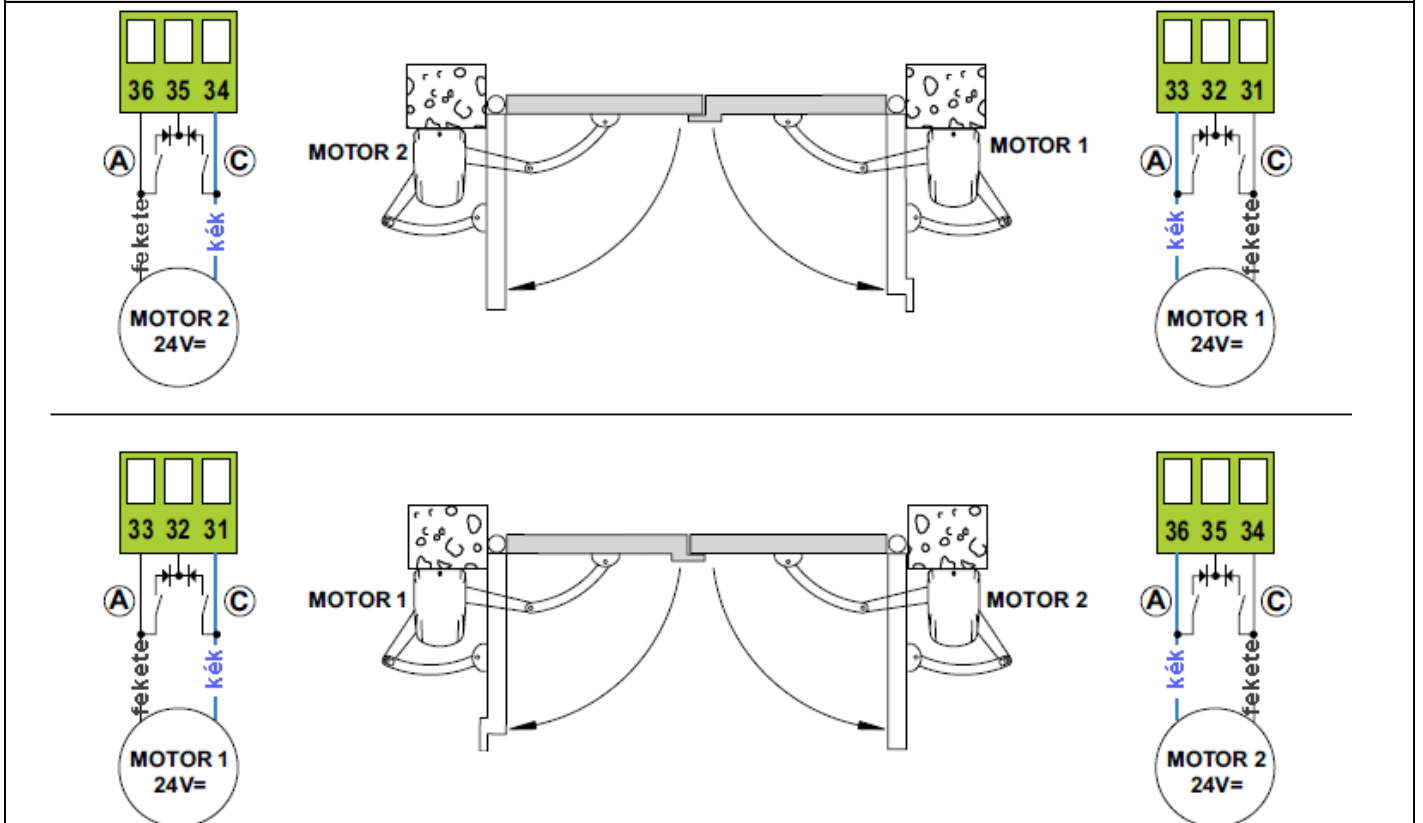



#### 4.1 VÉGÁLLÁS KAPCSOLÓ NÉLKÜLI ALKALMAZÁS

NYITÁSI CIKLUS

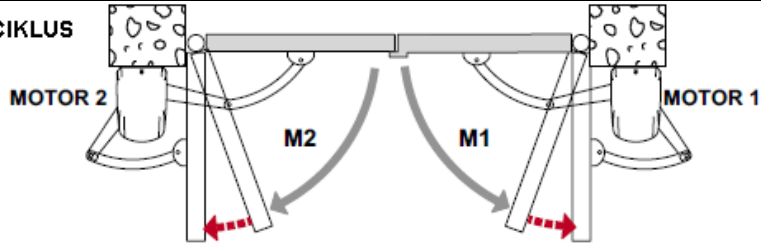

ZÁRÁSI CIKLUS

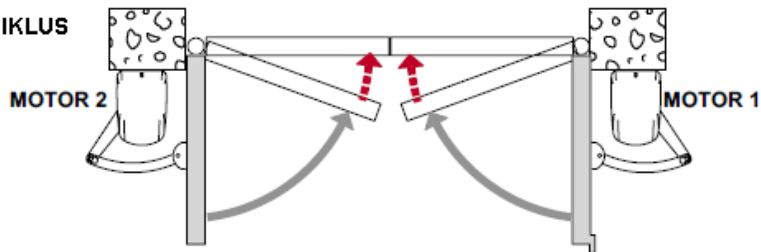

	FC = ON (BE)
1°	VM sebesség beállítás
2°	M1 idő beállítás
2°	M2 idő beállítás
	Lassítási sebesség az M1/M2 idő beállítás után

#### 4.2 LASSÍTÓ VÉGÁLLÁS KAPCSOLÓVAL EGYÜTT ALKALMAZÁS (OPCIÓ)

NYITÁSI CIKLUS

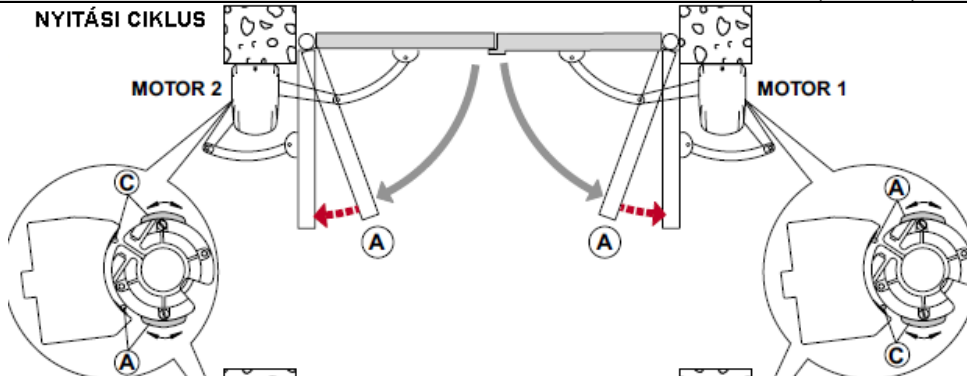

ZÁRÁSI CIKLUS

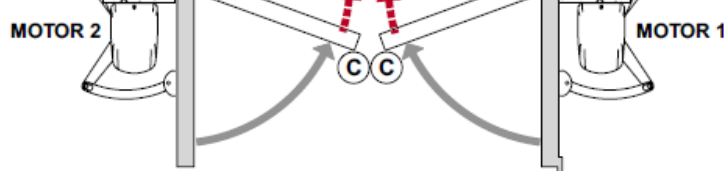

	FC = ON (BE)
1°	VM sebesség beállítása
	M1 = MAX
	M2 = MAX
2°	Nyitó végállás kapcsoló beállítása
3°	Záró végállás kapcsoló beállítása
	Lassított sebesség a végállás kapcs. aktiválódása után

#### 4.3 VÉGÁLLÁS KAPCSOLÓVAL EGYÜTT ALKALMAZÁS (OPCIÓ)

NYITÁSI CIKLUS

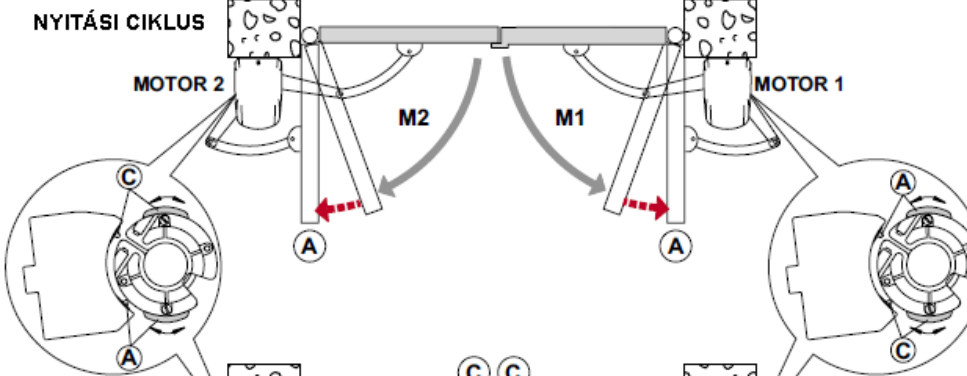

ZÁRÁSI CIKLUS

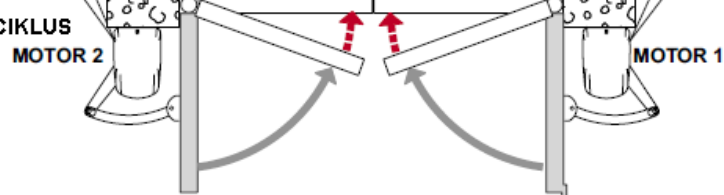

	FC = OFF (KI)
1°	VM sebesség beállítása
2°	M1 idő beállítása
2°	M2 idő beállítása
3°	Nyitó végállás kapcsoló beállítása
4°	Záró végállás kapcsoló beállítása
	Lassított sebesség az M1/M2 idő beállítása után

## 5. VIVAH VEZÉRELŐ EGYSÉG SZOKÁSOS BEÁLLÍTÁSAI

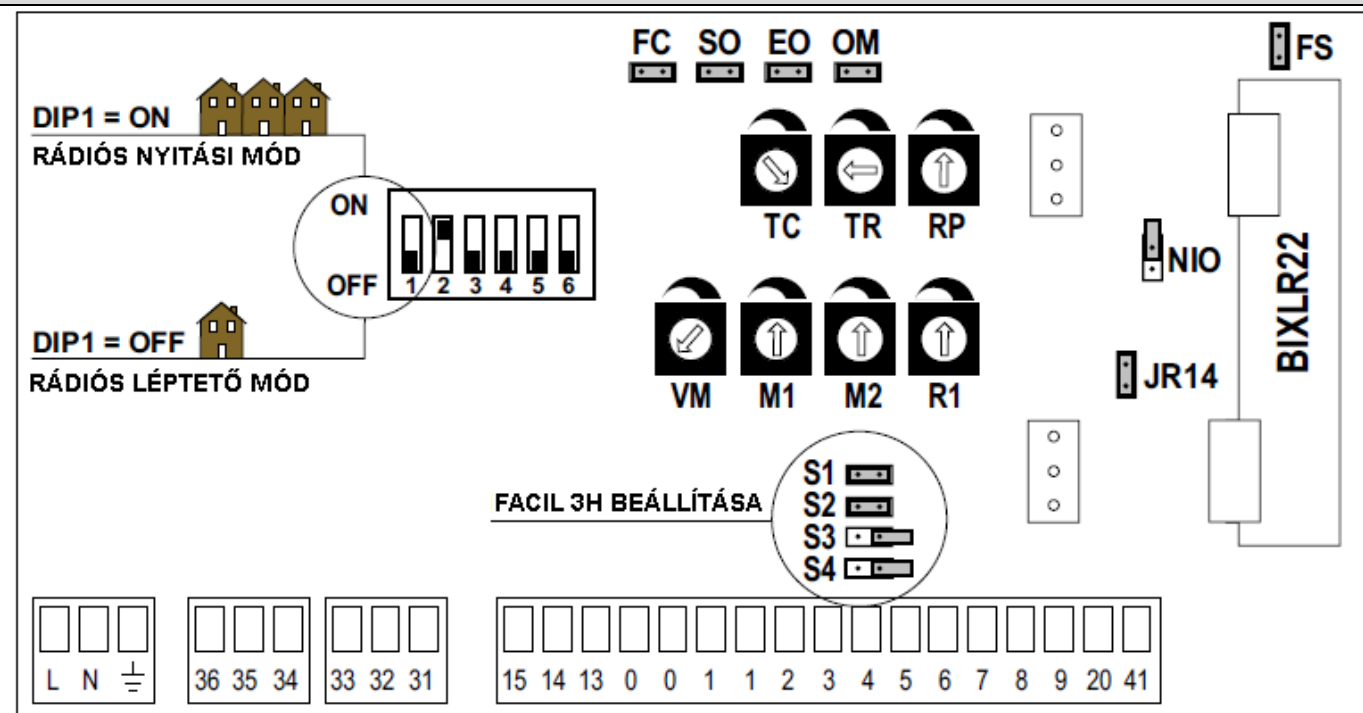

## 6. A RÁDIÓ ENGEDÉLYZÉSE

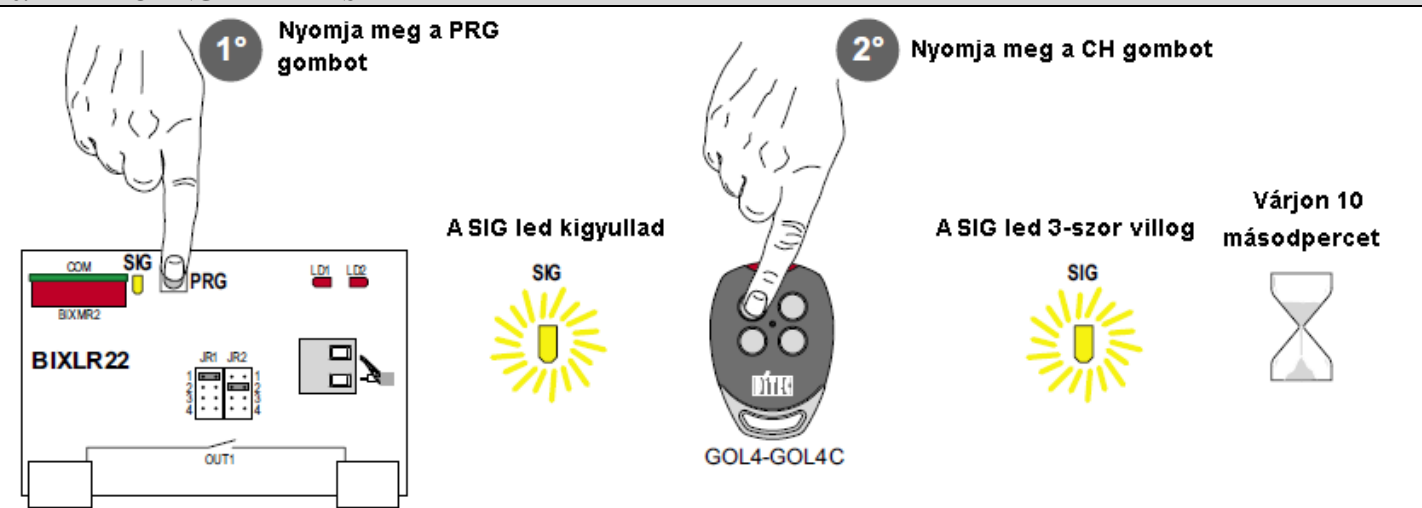

## 7. AZ AUTOMATIKUS ZÁRÁS BEÁLLÍTÁSA



Ettől eltérő beállításokhoz és további információk eléréséhez tekintse át a FACIL, az E2 vezérlő egység és a BIXLR22 rádiós egység szerelési utasítását.